

PRODUCTOS PARA COMBUSTIBLE SÓLIDO

VÁLVULA DE SEGURIDAD TÉRMICA SERIE VST200

La válvula de seguridad térmica ESBE serie VST200 evita el exceso de temperatura en las calderas de combustible sólido de sistemas de calefacción de circuito cerrado que funcionan con agua. Conexión de entrada con rosca interna, DN20.



FUNCIONAMIENTO

La válvula de seguridad térmica serie VST200 evita el exceso de temperatura en las calderas de combustible sólido de sistemas de calefacción de circuito cerrado que funcionan con agua, conforme a la norma EN12828. En estos sistemas se permiten capacidades caloríficas de hasta 100 kW como máximo. Es indispensable instalar una válvula de seguridad térmica en sistemas en los que el generador de calor esté equipado con un calentador de agua.

La válvula de seguridad térmica serie VST200 es una válvula de paso recto de alivio de presión que se abre en caso de aumento de la temperatura. Es controlada mediante dos transmisores de temperatura independientes. El transmisor de temperatura compacto se puede retirar para facilitar el montaje de la válvula. Un recubrimiento con manguera metálica evita que los tubos capilares que van del sensor al transmisor se dañen. La longitud de los tubos capilares es de 1,3 m.

Las válvulas de seguridad térmica llevan el distintivo CE, conforme a la directiva europea PED 2014/68/EU.

MONTAJE

Instale la válvula de seguridad térmica preferiblemente en la entrada de agua fría del intercambiador de calor de seguridad. Este tipo de instalación protege la válvula frente a las impurezas producidas por los depósitos de cal o efectos similares. Instale la válvula en la salida de agua caliente únicamente en el caso de modelos de calderas antiguos, en los que la protección la proporcione un calentador de agua potable integrado sin control de temperatura. La caldera se enfría indirectamente con el agua fría que fluye hacia el calentador de agua potable, lo cual evita que la temperatura supere el máximo admisible de 115 °C. La válvula se puede montar en cualquier posición. Preste atención a la dirección del caudal indicada con una flecha en el cuerpo de la válvula.

Se recomienda instalar un filtro de agua potable a fin de garantizar un funcionamiento perfecto durante mucho tiempo. Tenga en cuenta que es obligatorio en algunos países.

La garantía no será aplicable cuando el mal funcionamiento de la válvula sea causado por la suciedad, la manipulación, el desgaste o por daños causados por no seguir nuestras instrucciones de instalación.

SERVICIO Y MANTENIMIENTO

Para controlar su funcionalidad, la válvula de seguridad térmica se puede limpiar manualmente. En caso de suciedad, basta con limpiar la superficie de sellado abriendo la válvula presionando el botón rojo.

DATOS TÉCNICOS

Condiciones de funcionamiento

Clase de presión: _____ PN 10

Temperatura: _____ máx. +125 °C

Funcionamiento

Temperatura de apertura: _____ 95 °C ± 3 °C

Capacidad calorífica de la caldera: _____ máx. 100 kW

Longitud del tubo capilar: _____ 1,3 m

Conexión - _____

Válvula: _____ Rosca interna (G), ISO 228/1

Bolsa de inmersión: _____ Rosca externa (G), ISO 228/1

Material

Carcasa de la válvula y otras piezas metálicas en contacto con fluidos: _____ Latón CW 617N - DIN 12164/5

Fabricado para ESBE por IMT

Conforme a EN 14597-2, VdTÜV-Merkblatt

CE PED 2014/68/EU, artículo 4.3 UK CA SI 2016 n.º 1105

VÁLVULA DE SEGURIDAD TÉRMICA SERIE VST200

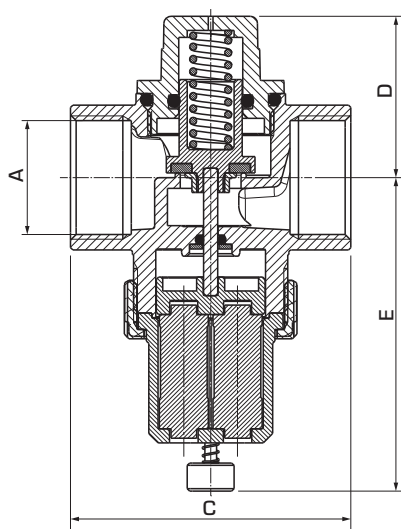

Válvula

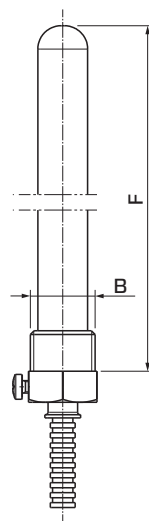

Bolsa de inmersión

SERIE VST212, ROSCA INTERNA

N.º de pieza	Referencia	Temperatura de apertura [°C]	Capacidad de alivio [m³/h] ¹⁾	DN	Conexión		C	D	E	F	Peso [kg]
					A	B					
36028000	VST212	95 ± 3	1,35	20	G ¾"	G ½"	60	34,5	67,1	157,5	0,654

Nota 1) Bajo un diferencial de presión de 1 bar

EJEMPLOS DE INSTALACIÓN

