

FRESH HYDRO EGYSÉG SERIES FSK100



FSK101

MŰKÖDÉS ÉS ÁLTALÁNOS INFORMÁCIÓK

A Fresh Hydro egység a térfogatáram elve szerint működik, és igény szerinti használati meleg víz (PHW) ellátást biztosít stabil és pontos hőmérséklettel, a lehető legalacsonyabb készletléti veszteséggel. A Fresh Hydro egység egyedi hidroblokkal van felszerelve, amely szivattyút és egy motoros, gyors háromutas keverőszelepet tartalmaz. A PWM jelű szivattyút a sebesség megváltoztatásával biztosítja a megfelelő mennyiségű fűtővizet, biztosítva a stabil folyamatos PHW hőmérsékletet a felhasználónak. Az integrált nagy sebességű keverőszelep szabályozza a fűtővíz hőmérsékletet a lemezes hőcserélő bemeneténél. A legalacsonyabb bemeneti hőmérsékletet tartja fenn a lehető leghosszabb ideig. A bemeneti hőmérséklet szabályozása biztosítja a hatékony energia felhasználást és védelmet nyújt a lemezes hőcserélőnek a hőhatás miatt kialakuló vízkőkiválás ellen. A motor sebessége, amely nyitottól zárt pozícióig kevesebb, mint 3 másodperc, stabil használati meleg víz hőmérsékletet biztosít minden helyzetben.

A Fresh Hydro egység magas teljesítményét az ellenáramoltatással, hullámprofilozott lemezekkel és két csatlakozós hőcserélővel biztosítja. Ez a kialakítás lehetővé

teszi a lemezes hőcserélő bemeneti vizének keverését a lemezes hőcserélő középső részében lévő vízzel, valamint a keringetőszivattyú csatlakoztatását a lemezes hőcserélő középső részéhez. A Fresh Hydro egység központi irányítója a Fresh Hydro vezérlő. A vezérlő begyűjti az információkat és biztosítja a Fresh Hydro egység egyedülálló teljesítményét. A Fresh Hydro vezérlő szerviz módba kapcsolható, amelyben az összes elektromos alkatrész állapotvisszajelzéssel ellenőrizhető. Legionella öblítés esetén fertőtlenítést végez. Egy gombnyomással a teljes ivóvíz-rendszert 70°C-os hőmérsékletű vízzel öblíti át. A Legionella öblítés időtartama 30 perc.

A vezérlő 40-65°C-os tartományban teszi lehetővé a PHW hőmérséklet szabályozását. A hőmérséklet egy gombbal szabályozható. Az üzemi állapotokat és hibákat egy LED-fény jelzi.

A Fresh Hydro egységhez keringetőszivattyú (kiegészítő) csatlakoztatható. A keringetőszivattyú beépített visszacsapószeleppel és óra funkcióval rendelkezik. A keringetett víz (PWH-C) hőmérséklete 20-70°C-os tartományban állítható be.

TERMÉKVÁLASZTÉK

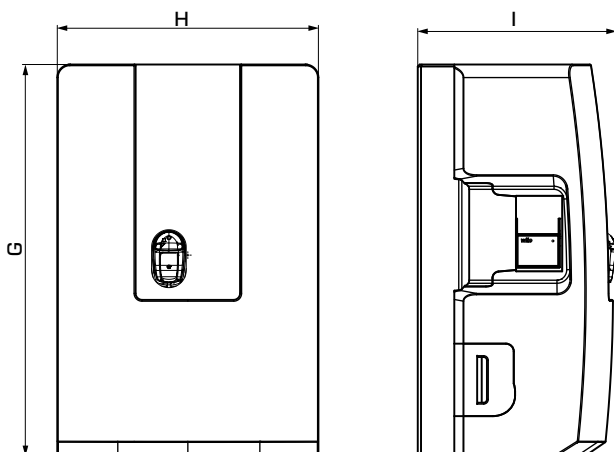

KIEMELT ELŐNYÖK

- Friss, nélkülözhetetlen és higiénikus ivóvíz mindig a szükséges mennyiségben
- A méretezett lemezes hőcserélőknek köszönhetően nagy csapolási sebesség
- Gyors reakcióidő felül- és aluteltetés nélkül
- A lemezes hőcserélő bemeneti oldalán a hőmérséklet csökkenése miatt alacsonyabb a vízkőképződési kockázat
- Legionella baktérium öblítés funkció

SERIES FSK101

Cikk sz.	Termékszám	Szivattyú	Csatlakozások (lásd: Műszaki adatok)						Méret			Tömeg [kg]	Megjegyzés
			A	B	C	D	E	F	G	H	I		
64000100	FSK101	Wilo 25/7,0	G 1"	G 1"	G 1"	G 1"	G 1/2"	G 1/2"	600	400	304	20,0	

FRESH HYDRO EGYSÉG

SERIES FSK100

MŰSZAKI ADATOK

A Fresh hydro egység általában:

Csapolási teljesítmény: 40 l/min _____ - 70°C, elsődleges

_____ - 45°C, kimeneti másodlagos

Lemezes hőcserélő (lemezek): _____ 41

Szigetelés: _____ EPP

Tömeg: _____ 20 kg

Csatlakozások,

- hidegvíz (A): _____ G 1" belső menet, ISO 228/1

- meleg víz (B): _____ G 1" belső menet, ISO 228/1

- tárolótartály (C): _____ G 1" külső menet, ISO 228/1

- tárolótartály (D): _____ G 1" külső menet, ISO 228/1

- keringetés (E): _____ G 1/2" belső menet, ISO 228/1

- öblítő csatlakozás (F): _____ G 1/2" belső menet, ISO 228/1

Közeghőmérséklet: _____ max. 95°C

_____ min. 2°C

Közeg: _____ Fűtővíz (a VDI2035 szerint)

_____ Víz/glikol keverék: max. 50%

(20% feletti keverék felett a szivattyú értékeit ellenőrizni kell)

_____ Víz/etanol keverék: max. 28%

Üzemi nyomás - ivóvíz: _____ 1 MPa (10 bar)

- fűtés: _____ 300 kPa (3 bar)

CE LVD 2014/35/EU
EMC 2014/30/EU
RoHS3 2015/863/EU



Elsődleges szivattyú:

Típus: _____ Wilo-PARA HU25/7-50/iPWM

Tápellátás: _____ 1~230 V +10%/-15%, 50/60 Hz

Sebesség: _____ 700 - 4700 fordulat/perc

Áramfelvétel: _____ 1,8 - 50 W

Áramerősség, névleges: _____ 0,02 - 0,43 A

EEL (energiahatékonysági mutató): _____ ≤0,20

3-utas keverőszelep SLB239

Típus: _____ ESBE SLB239

Tápellátás: _____ 12 ± 15% V DC

Áramfelvétel, készenléti állapotban: _____ 0,6 W

Áramerősség, csúcserősség: _____ 0,8 A

Opcionális keringetőszivattyú:

Típus: _____ Xylem E3-00-3/000 BRU

Tápellátás: _____ 230 V, 50Hz

Áramfelvétel: _____ 8 W

Áramerősség, névleges: _____ < 0,1 A

VÍZÉRTÉK PARAMÉTEREK

	Határok
pH-érték (az SI indexet figyelembe véve)	7-9
Telítettségi mutató (delta pH-érték)	-0,2 < 0 < +0,2
Keménységi fok [°dH]	6 -15
Vezetőképesség [µS/cm]	10...500
Szűrhető anyagok [mg/l]	< 30
Szabad klór [mg/l]	< 0,5
Hidrogén-szulfid (H ₂ S) [mg/l]	< 0,05
Ammónia (NH ₃ /NH ₄ ⁺) [mg/l]	< 2
Szulfát [mg/l]	< 100
Hidrogén-karbonát [mg/l]	< 300
Hidrogén-karbonát/-szulfát [mg/l]	> 1,0
Szulfid [mg/l]	< 1
Nitrát [mg/l]	< 100
Nitrit [mg/l]	< 0,1
Oldott vas [mg/l]	< 0,2
Mangán [mg/l]	< 0,1
Szabad agresszív szén-sav [mg/l]	< 20

ESBE RENDSZEREGYSÉGEK
**FRESH HYDRO
 EGYSÉG**
SERIES FSK100

KIEGÉSZÍTŐK

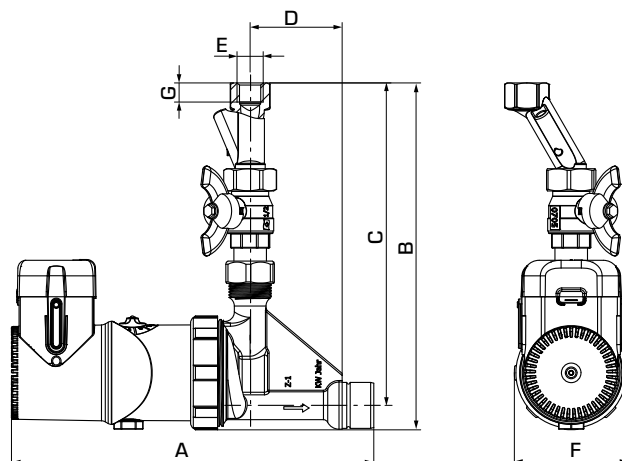

KERINGTETŐ EGYSÉG SZIVATTYÚVAL ÉS ELEKTROMOS VISSZATÉRŐ TERMOSZTÁTTAL

Cikk sz.	Megnevezés	Csatlakozás E	Méretek						Tömeg [kg]	Megjegyzés
			A	B	C	D	F	G		
64020100	FSK803	G 1/2"	229	219	203	58	72	12	1,75	

SZERKEZET

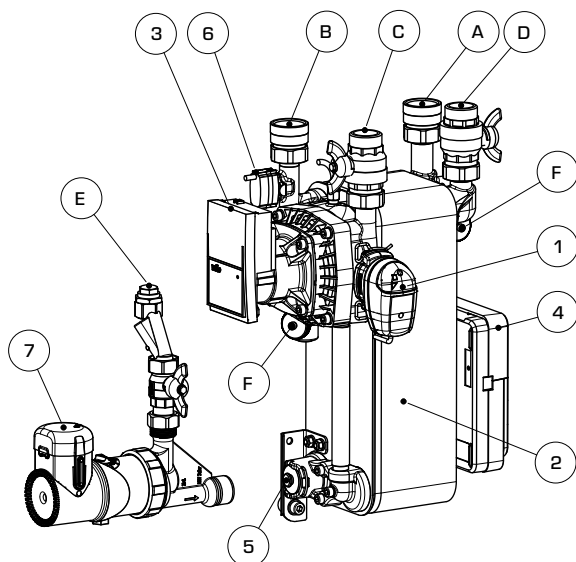

- 1 3-utas keverőszelep SLB239
 - 2 Lemezes hőcserélő
 - 3 Elsődleges szivattyú, Wilo Yonos PARA HU 25/7.0 PWM 1W
 - 4 Vezérlő (Fresh Hydro Control)
 - 5 Nyomható csatlakozó keringető egységhez
 - 6 Áramlásérzékelő
 - 7 Opcionális keringető egység szivattyúval és elektromos visszatérő víz termosztát (impulzus- vagy idő üzemmódban)
- A Hidegvíz csatlakozás
 B Meleg víz csatlakozás
 C Tárolótartály csatlakozás
 D Tárolótartály csatlakozás
 E Keringető csatlakozás
 F Öblítő csatlakozás

A	B	C	D	E	F
G 1"	G 1"	G 1"	G 1"	G 1/2"	G 1/2"

ESBE RENDSZEREGYSÉGEK
**FRESH HYDRO
 EGYSÉG**
SERIES FSK100

MÉRETEK

FSK803 - Szivattyúkapacitás diagram

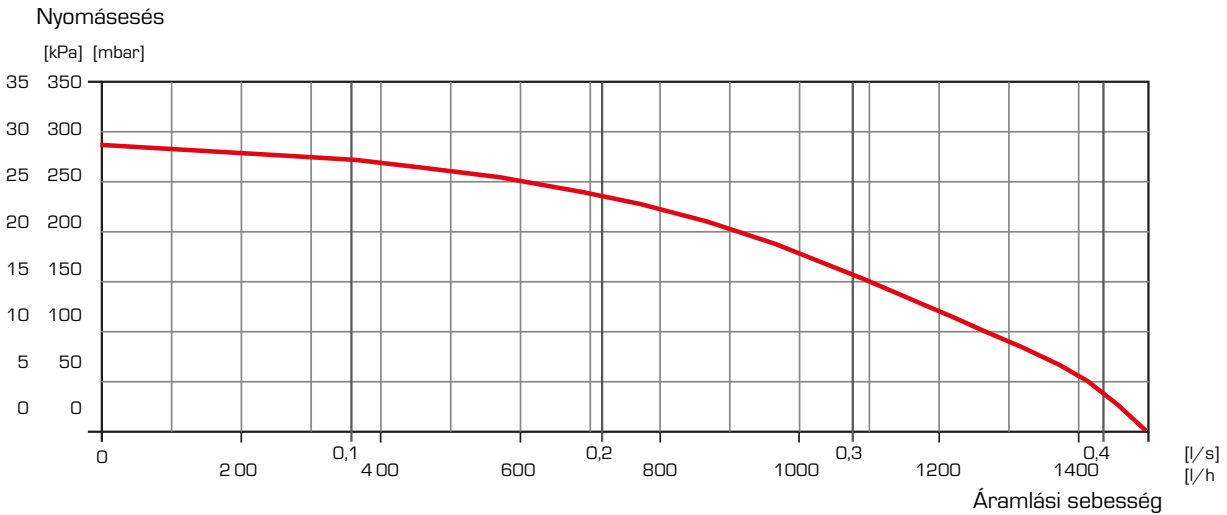

BESZERELÉSI PÉLDÁK

① **FRESH HYDRO EGYSÉG**

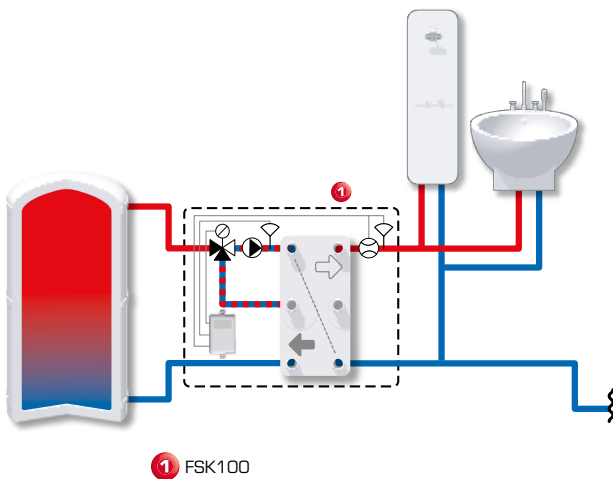

② **FRESH HYDRO EGYSÉG TARTOZÉKOKKAL**

