

UNITÀ LINEARI

## VALVOLA DI REGOLAZIONE MOTORIZZATA SERIE SLD130

SLD130 è una valvola di regolazione ad alta velocità idonea per l'uso con acqua potabile. Grazie al controllo ad alta velocità e alla moderna interfaccia di controllo, è un prodotto ideale per chi desidera flessibilità, compattezza e personalizzazione.



SLD130

### FUNZIONAMENTO

La Serie SLD130 di ESBE è una valvola compatta, precisa e ultraveloce realizzata in materiale approvato per l'acqua potabile.

### FUNZIONE

La velocità e l'alta risoluzione dell'attuatore, combinate con un design a pressione bilanciata del pistone di controllo con direzione del flusso simmetrica, consentono alla valvola di regolazione di funzionare come valvola miscelatrice ad alta precisione con un tempo di rotazione inferiore a 1 s.

Con i vantaggi del materiale approvato per l'acqua calda sanitaria, la valvola è adatta a diverse aree di applicazione in cui le normali valvole di regolazione motorizzate non sono adatte.

### ASSISTENZA E MANUTENZIONE

Il design compatto della valvola permette di accedere facilmente alla valvola con gli attrezzi durante l'installazione della valvola. L'attuatore può essere ruotato di 360° intorno all'asse della valvola per facilitarne l'installazione in spazi ristretti.

La serie SLD130 è esente da manutenzione e non richiede cambi delle parti durante il suo ciclo di vita.

### DATI TECNICI

#### Attuatore:

Temperatura ambiente: \_\_\_\_\_ max. +60 °C  
\_\_\_\_\_ min. +5 °C  
Tempo di rotazione: \_\_\_\_\_ 0,5 s  
Alimentazione: \_\_\_\_\_ 24 ± 10% V CA/CC  
Consumo max. di corrente di picco: \_\_\_\_\_ 600 mA  
Consumo max. di assorbimento durante l'inattività: \_\_\_\_\_ 0,8 W  
Grado di protezione: \_\_\_\_\_ IP54

#### Materiale

Coperchio: \_\_\_\_\_ PC UL94-V0  
Sotto il corpo: \_\_\_\_\_ PC UL94-V0  
Colletto: \_\_\_\_\_ PA6 UL94-V0  
Cavo: \_\_\_\_\_ PVC 4x0,35 mm<sup>2</sup>

### SEGNALI DI CONTROLLO

Segnale di controllo proporzionale 0-10 V  
Resistenza in ingresso: - 10V: \_\_\_\_\_ 10 kΩ  
Tempo di integrazione: - 10 V: \_\_\_\_\_ 100 ms  
Fascia proporzionale: - 10 V: limite inferiore: \_\_\_\_\_ 0,1 - 0,3 V  
limite superiore: \_\_\_\_\_ 8,5 - 10 V

#### Segnale di feedback:

Resistenza in uscita, stato ON: \_\_\_\_\_ 730 Ω  
Resistenza in uscita, stato OFF: \_\_\_\_\_ 30 kΩ  
Resistenza di carico raccomandata: \_\_\_\_\_ ≥1,5 kΩ  
Range tensione OFF: \_\_\_\_\_ 0,0 - 1,0 V CC  
Range tensione ON senza carico: \_\_\_\_\_ 9,2 - 13,8 V CC  
Range tensione ON @ 1,5 kΩ carico: \_\_\_\_\_ 6,0 - 13,8 V CC

#### Valvola:

Classe della tubazione in funzione della pressione nominale: PN 10  
Pressione statica dell'acqua: \_\_\_\_\_ max. 10 bar  
Pressione di esercizio: \_\_\_\_\_ 1,0 MPa (10 bar)  
Perdita di carico differenziale: Miscelazione max. 300 kPa (3,0 bar)  
Temperatura del fluido: \_\_\_\_\_ max. (continua) +90 °C  
\_\_\_\_\_ max. (temporanea) +110 °C  
\_\_\_\_\_ min. +5 °C  
Perdita interna: \_\_\_\_\_ 0,00%  
Raccordi: \_\_\_\_\_ Filetto maschio (G), ISO 228/1 B  
Fluidi: \_\_\_\_\_ Acqua potabile  
\_\_\_\_\_ Acqua di riscaldamento (a norma VDI2035)  
\_\_\_\_\_ Miscela acqua / glicole, max. 50%  
\_\_\_\_\_ Miscela acqua / etanolo, max. 28%

#### Materiale

Alloggiamento della valvola e altre parti metalliche a contatto con il fluido: \_\_\_\_\_ ottone resistente alla dezincificazione, DZR

**CE** LVD 2014/35/EU  
EMC 2014/30/EU  
RoHS3 2015/863/EU

PED 2014/68/EU, articolo 4.3

# VALVOLA DI REGOLAZIONE MOTORIZZATA SERIE SLD130

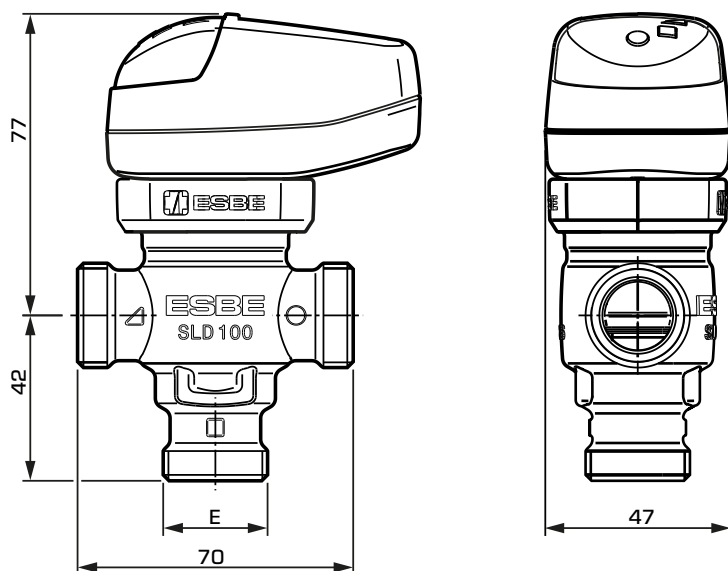

SLD130

## SERIE SLD136, FILETTO MASCHIO

Art. art.	Riferimento	Tensione di alimentazione	DN	Kvs*	Raccordo E	Peso [kg]	Nota
43500100	SLD136	24 V CA/CC	10	1,6	G 1/2"	0,45	1)
43500200	SLD136	24 V CA/CC	15	2,5	G 3/4"	0,48	1)
43500300	SLD136	24 V CA/CC	20	3,4	G 1"	0,52	1)



\*Valore Kvs in m<sup>3</sup>/h in posizione A e B con una perdita di carico di 1 bar.

Nota 1) Questo n. art. descrive una versione con confezione singola neutra. Ci sarà un altro codice per una soluzione a premistoppa multiplo.

## DIMENSIONAMENTO DELLE APPLICAZIONI DI ACQUA CALDA SANITARIA

Le applicazioni di acqua calda sanitaria possono essere dimensionate in base al numero di abitazioni nell'edificio oppure al numero di docce, ad es. in centri sportivi.

### VALORI KVS RACCOMANDATI

Kvs	Abitazioni tipiche <sup>1)</sup>  Quantità*	Docce <sup>2)</sup>  Quantità*	Soffioni doccia <sup>3)</sup>  Quantità*
1,5	≤3	3	2
2,4	≤6	5	3
3,0	≤ 15	6	4

\* Il numero di abitanti nella casa o il numero di docce, ad esempio, nei centri sportivi.

1) Un'abitazione tipica è composta da vasca da bagno, doccia, lavello da cucina e lavabo con un flusso previsto valutato in base alla curva delle probabilità in riferimento alla norma EN 806-3:2006, con una pressione di alimentazione >300 kPa (3 bar). ESBE raccomanda una perdita di carico max. consentita (uso istantaneo) sulla valvola <200 kPa (2 bar)

2) Le docce ad esempio dei centri sportivi (uso simultaneo) prevedono l'alimentazione di acqua calda al miscelatore delle docce con funzione anticottatura e una pressione di alimentazione >300 kPa (3 bar)

3) Le docce ad esempio dei centri sportivi (uso simultaneo) prevedono l'alimentazione di acqua miscelata alla doccia con funzione anticottatura e una pressione di alimentazione >300 kPa (3 bar)

UNITÀ LINEARI

# VALVOLA DI REGOLAZIONE MOTORIZZATA SERIE SLD130

## CARATTERISTICHE DELLA VALVOLA

Portata [%]

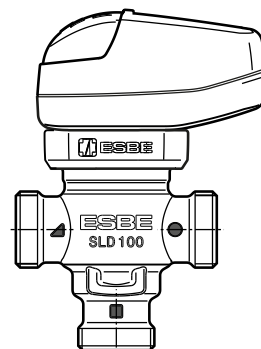
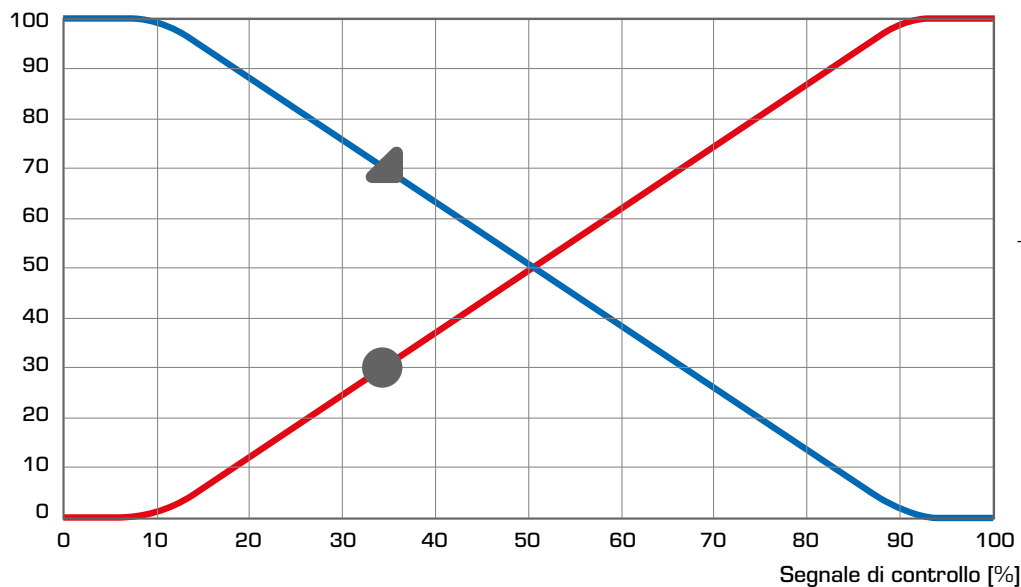

## DIAGRAMMA DI CAPACITÀ

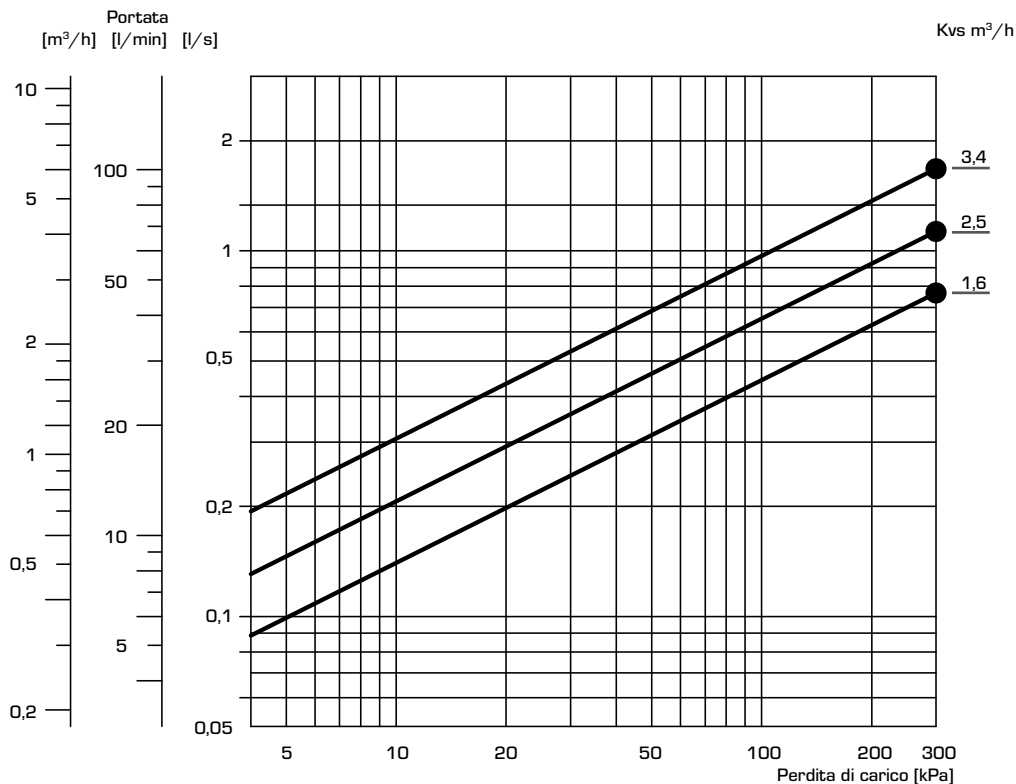

● = perdita di carico differenziale max. consentita in funzione di miscelazione

# VALVOLA DI REGOLAZIONE MOTORIZZATA SERIE SLD130

## ESEMPI DI INSTALLAZIONE

Il sensore e la centralina non sono in dotazione.

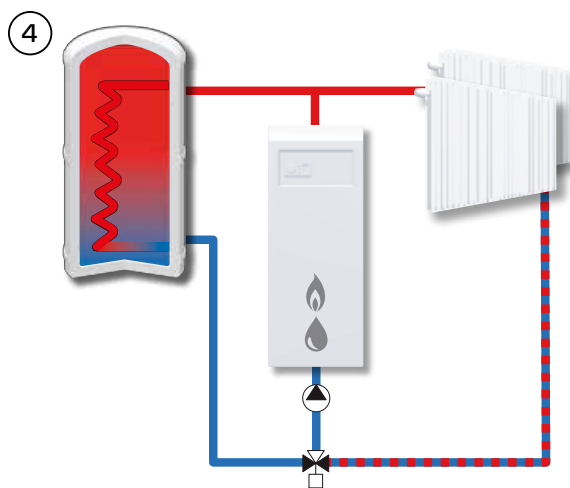
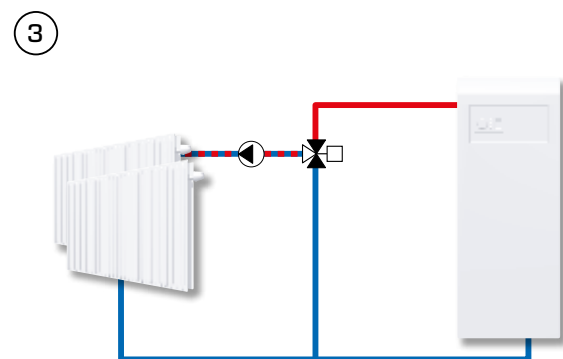
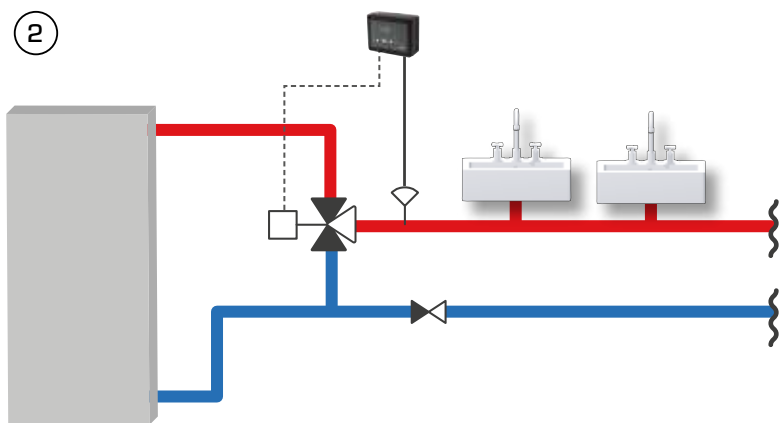
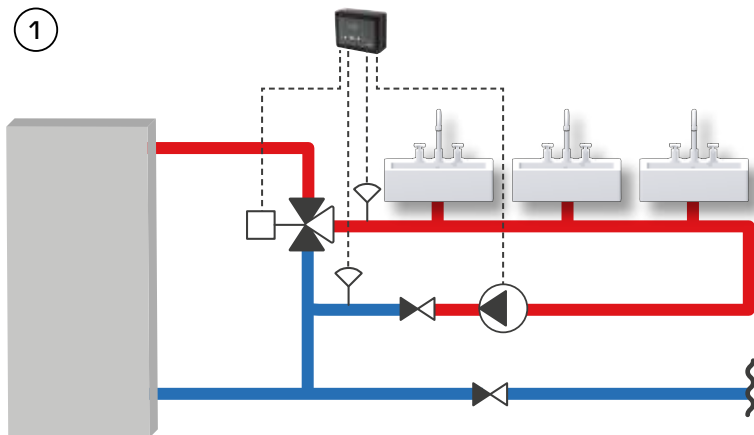

Le applicazioni illustrate sono solo esempi di utilizzo del prodotto!  
Prima di utilizzare il prodotto in qualsiasi applicazione, è opportuno controllare le normative regionali e nazionali.